

Vodafone P-6000

Vodafone OfficeNet

power to you



Copyright-Vermerk

Copyright © 2011 Vodafone D2 GmbH

Alle Rechte reserviert. Vodafone ist eine eingetragene Marke der Vodafone Group Plc, das Vodafone-Logo ist eine eingetragene Marke der Vodafone Ireland Marketing Ltd. Alle anderen Produkt- und Firmennamen sind Marken der jeweiligen Inhaber. Vodafone behält sich jederzeit das Recht auf Überarbeitung und Änderung dieses Dokumentes vor, ohne verpflichtet zu sein, die vorgenommenen Änderungen anzukündigen oder mitzuteilen. Texte, Bilder, Grafiken und deren Anordnung in diesem Dokument unterliegen weltweit dem Schutz des Urheberrechts und anderen Schutzgesetzen. Ihre Verwendung, Reproduktion, auch auszugsweise, sowie Veränderungen oder Weitergabe ohne ausdrückliche schriftliche Zustimmung von Vodafone D2 GmbH können sowohl straf- als auch zivilrechtlich verfolgt werden.

Alle Rechte gemäß den Bestimmungen international geltender und pan-amerikanischer Copyright-Vereinbarungen vorbehalten. Ohne die ausdrückliche schriftliche Genehmigung von Polycom, Inc. darf kein Teil des Inhalts dieses Handbuchs in irgendeiner Form oder mit Hilfe irgendeines Mediums teilweise oder ganz kopiert, reproduziert oder übertragen werden oder in eine andere Sprache oder ein anderes Format übersetzt werden. Polycom®, das Polycom-Logo und Polycom SoundStation IP 6000 sind eingetragene Marken von Polycom, Inc. in den USA und anderen Ländern. Das Entfernen von Produktkennzeichen, Copyright oder anderen Hinweisen (oder dessen Billigung) ist nicht gestattet.

Inhaltsverzeichnis

1 Haftung	1
2 Sicherheitshinweise	2
3 Normkonformität	4
4 Entsorgung und Reinigung	5
5 Einführung in Vodafone OfficeNet	6
6 Zu dieser Bedienungsanleitung	7
6.1 Konventionen.....	7
7 Telefon in Betrieb nehmen	9
7.1 Lieferumfang prüfen.....	9
7.2 Stromversorgung und Verkabelung.....	9
7.3 Telefon aufstellen und anschließen.....	9
7.4 Telefon initialisieren und registrieren.....	10
8 Telefon kennen lernen	12
8.1 Bedienelemente.....	12
8.2 Anzeige.....	13
8.2.1 Aufbau der Anzeige.....	13
8.2.2 Symbole der Anzeige.....	16
8.3 Alphanumerische Zeichen eingeben.....	16
8.4 Menü.....	17
8.4.1 Menüstruktur kennen lernen.....	17
8.4.2 Im Menü navigieren.....	18
9 An- und Abmelden	20
10 Telefonieren	22
10.1 Anruf tätigen.....	22
10.1.1 Direkt anrufen.....	22
10.1.2 Rufnummer aus Anrufliste anrufen.....	22
10.1.3 Rufnummer aus dem Telefonbuch anrufen.....	22
10.1.4 Notrufnummer anrufen.....	22
10.1.5 Wahlwiederholung verwenden.....	22
10.1.6 Anonym anrufen.....	23
10.2 Anruf annehmen.....	24
10.3 Anruf abweisen.....	24
10.3.1 Manuell abweisen.....	24
10.3.2 "Bitte nicht stören" verwenden.....	24
10.3.3 Blacklist und Whitelist verwenden.....	25
10.4 Anrufe umleiten.....	25
10.4.1 Alle Anrufe umleiten.....	25

10.4.2 Umleiten Bei Nichtmelden	26
10.4.3 Bei Besetzt umleiten.....	26
10.5 Anruf halten und zurückholen	28
10.6 Anrufe makeln.....	28
10.7 Anruf übergeben.....	28
10.8 Konferenz verwenden.....	29
10.9 Anklopfen verwenden.....	30
10.10 Anruf beenden.....	31
11 Sprach-Mailbox verwenden	32
12 Anruflisten verwenden	33
12.1 Anruflisten verwalten.....	33
13 Telefonbuch verwenden	34
14 Individuelle Einstellungen vornehmen	35
14.1 Spracheinstellungen vornehmen.....	35
14.2 Zeit- und Datumsanzeige einstellen	35
14.3 Telefonbuchsuche.....	37
14.4 Kontrast.....	37
14.5 Intensität der Hintergrundbeleuchtung einstellen	38
15 Automatische Software-Aktualisierungen.....	40
16 Fehler beheben.....	41
16.1 Telefon neu starten	41
16.2 Konfiguration aktualisieren	41
16.3 Systeminformationen ermitteln	42
16.4 Hilfe erhalten	43
Index.....	45

1 Haftung

Trotz der angewandten Sorgfalt bei der Zusammenstellung und Präsentation der Informationen in diesem Dokument können sich Daten zwischenzeitlich geändert haben. Daher übernimmt Vodafone keine Gewähr für die Richtigkeit, Vollständigkeit oder Aktualität der zur Verfügung gestellten Informationen. Jegliche Haftung für Schäden ist ausgeschlossen, sofern diese nicht auf Vorsatz oder grober Fahrlässigkeit auf Seiten von Vodafone beruhen oder sofern keine Haftung aufgrund zwingender gesetzlicher Bestimmungen eintritt.

2 Sicherheitshinweise

Bitte beachten Sie, dass Sie für die Nutzung des Gerätes und alle daraus resultierenden Konsequenzen verantwortlich sind.

Betriebsumgebung

- Dieses Produkt ist nur für die Nutzung in geschlossenen Räumen vorgesehen.
- Beachten Sie die örtlichen Gesetze und Bestimmungen, während Sie das Gerät verwenden.
- Benutzen und lagern Sie das Gerät nicht in staubiger, feuchter und schmutziger Umgebung. Vermeiden Sie einen Kontakt des Gerätes mit offenen Flammen.
- Setzen Sie das Gerät und sein Zubehör nicht extremen Temperaturen aus. Die Umgebungstemperatur während des Betriebs muss zwischen 0 °C und 40 °C liegen.
- Beachten Sie, dass sich das Gerät und das Netzteil beim Betrieb erwärmen können.
- Betreiben Sie das Gerät nur an Orten, an denen es absturzsicher aufgestellt werden kann.

Stromversorgung und Verkabelung

- Verbinden Sie Ihr IP-Telefon erst dann mit dem Netzteil bzw. dem IP-Netzwerk, wenn Sie in der Inbetriebnahmeanleitung dazu aufgefordert werden.
- Bei der Installation sind die jeweils geltenden nationalen Bestimmungen zur Verkabelung einzuhalten.
- Das Gerät muss in der Nähe einer Steckdose eingerichtet werden, die jederzeit frei zugänglich sein muss.
- Schließen Sie SELV-Stromkreise (Safety Extra Low Voltage) nicht an TNV-Stromkreise (Telekonferenzstationsnetzwerk) an, um Stromschläge zu verhindern. LAN-Anschlüsse weisen SELV-Stromkreise auf, und WAN-Anschlüsse sind mit TNV-Stromkreisen verbunden. Für einige LAN- und WAN-Anschlüsse werden jeweils RJ-45-Steckverbindungen verwendet. Gehen Sie vorsichtig vor, wenn Sie die Kabel anschließen.
- Dieses Produkt besitzt eine Nennspannung von 48 V Gleichstrom und einen Nennstrom von 0,38 A. Verwenden Sie nur das mitgelieferte Netzteil, wenn Sie das Gerät mit externer Spannung versorgen.

Sicherheit von Kindern

Dieses Gerät enthält Kleinteile mit scharfen Kanten, die zu Verletzungen führen können oder die sich lösen können und bei Verschlucken eine Erstickungsgefahr für Kinder darstellen.

Zubehör

Verwenden Sie nur Zubehör, welches zugelassen wurde. Schließen Sie keine inkompatiblen Produkte oder Zubehöre an.

Interferenzen

Dieses Gerät strahlt geringe Hochfrequenzenergie ab, und wenn das Gerät nicht gemäß den Anleitungen installiert und betrieben wird, kann es Funkstörungen verursachen. Es kann jedoch nicht garantiert werden, dass bei einzelnen Installationen keine Störungen auftreten. Falls das Gerät den Radio- oder Fernsehempfang tatsächlich stört, was durch Aus- und Einschalten des Gerätes festgestellt werden kann, wird dem Benut-

zer empfohlen, die Störung durch eine oder mehrere der nachfolgend beschriebenen Maßnahmen zu beseitigen:

- a. Empfangsantenne neu ausrichten oder ihren Standort verändern
- b. Abstand zwischen Gerät und Empfänger vergrößern
- c. Gerät an eine Steckdose anschließen, die nicht mit dem Stromkreis des Empfängeranschlusses verbunden ist

d. Wenden Sie sich zur Hilfestellung an Ihren Händler oder einen erfahrenen Radio-/Fernsehtechniker. Wenden Sie sich bei Fragen rund um Ihr Telefon an Ihren für Telekommunikation verantwortlichen Ansprechpartner (Administrator).

Reinigung und Wartung

- Behandeln Sie das Gerät und sein Zubehör sorgfältig und platzieren Sie es an einem sauberen und staubfreien Ort.
- Vermeiden Sie den Kontakt des Gerätes mit Flüssigkeiten, Nässe oder hoher Luftfeuchtigkeit. Berühren Sie das Gerät oder das Netzteil nicht mit nassen Händen.
- Bewahren Sie keine spitzen Metallgegenstände (z. B. Nadeln) in der Nähe des Lautsprechers auf.
- Bevor Sie das Gerät säubern oder warten, schalten Sie das Gerät ab und trennen es vom Netzteil.
- Verwenden Sie keine chemischen Reinigungsmittel, Reinigungspulver oder anderen chemischen Mittel (wie z. B. Alkohol oder Benzol) zur Reinigung des Gerätes. Sie können das Gerät mit einem feuchten und weichen antistatischen Tuch säubern.
- Um Entmagnetisierung zu vermeiden, sollten sich keine elektronischen Geräte oder magnetischen Datenträger in der Nähe des Gerätes befinden.
- Versuchen Sie nicht, das Gehäuse des Gerätes oder des Zubehörs zu öffnen oder auseinander zu nehmen.
- Nur qualifiziertes Personal darf Wartung oder Reparatur des Gerätes vornehmen.
- Jede Änderung oder Modifikation, die nicht ausdrücklich von Polycorn Ltd. genehmigt wurde, kann die Betriebserlaubnis außer Kraft setzen.

3 Normkonformität

Konformität mit EU-Bestimmungen

- Hiermit erklärt Polycom Ltd., dass sich die Vodafone P-IP6000 in Übereinstimmung mit den grundlegenden Anforderungen und den anderen unten aufgeführten relevanten Vorschriften befindet. Ein vollständiges Exemplar der Konformitätserklärung erhalten Sie von Polycom Ltd., 270 Bath Road, Slough, Berkshire, SL1 4DX, UK oder wenn Sie TypeApproval@polycom.com kontaktieren.
- Das Gerät Vodafone P-IP6000 ist mit der CE-Kennzeichnung versehen. Diese Kennzeichnung entspricht der Richtlinie 1999/5/EG.

Vermeidung von Gefahrstoffen

Dieses Gerät entspricht der REACH-Verordnung zur Registrierung, Bewertung, Zulassung und Beschränkung von Chemikalien der EU (Verordnung Nr. 1907/2006/EG des Europäischen Parlaments und des Rates) und der EG-Richtlinie zur Beschränkung der Verwendung bestimmter gefährlicher Stoffe (RoHS/Richtlinie 2002/95/EG des Europäischen Parlaments und des Rates). Weiterführende Informationen über die Konformität dieses Gerätes erhalten Sie unter TypeApproval@polycom.com oder auf schriftliche Anfrage an Polycom Ltd., 270 Bath Road, Slough, Berkshire, SL1 4DX, UK.

4 Entsorgung und Reinigung

Entsorgung



- Dieses Symbol auf dem Gerät weist darauf hin, dass es nicht im normalen Hausmüll entsorgt werden darf! Entsorgen Sie Ihr Gerät nicht in Ihrem Hausmüll. Das Gerät muss nach Ende der Gebrauchsdauer über eine zugelassene Sammelstelle zum Recycling und so zur ordnungsgemäßen Entsorgung gegeben werden. Weiterführende Informationen zum Recycling Ihres Geräts erhalten Sie von Ihren örtlichen Abfallbehörden oder dem Lieferanten.
- Die Entsorgung dieses Geräts richtet sich nach der WEEE-Richtlinie über Elektro- und Elektronik-Altgeräte der Europäischen Union (2002/96/EG). Elektronikschrott ist vom Restmüll zu trennen, um negative Umwelteinflüsse auf die Gesundheit durch mögliche Gefahrstoffe zu vermeiden und wertvolle Rohstoffe zurück zu gewinnen.

Reinigung

- Behandeln Sie das Gerät und sein Zubehör sorgfältig und platzieren Sie es an einem sauberen und staubfreien Ort
- Vermeiden Sie den Kontakt des Gerätes mit Flüssigkeiten, Nässe oder hoher Luftfeuchtigkeit. Berühren Sie das Gerät oder das Netzteil nicht mit nassen Händen
- Bewahren Sie keine spitzen Metallgegenstände (z.B. Nadeln) in der Nähe des Lautsprechers auf.
- Bevor Sie das Gerät säubern oder warten, schalten Sie das Gerät ab und trennen es vom Netzteil.
- Verwenden Sie keine chemischen Reinigungsmittel, Reinigungspulver oder andere chemischen Mittel (wie z. B. Alkohol oder Benzol) zur Reinigung des Geräts. Sie können das Gerät mit einem feuchten und weichen antistatischen Tuch säubern.
- Um Entmagnetisierung zu vermeiden, sollten sich keine elektronischen Geräte oder magnetische Datenträger in der Nähe des Gerätes befinden.
- Versuchen Sie nicht das Gehäuse des Gerätes oder des Zubehörs zu öffnen oder auseinander zu nehmen.
- Nur qualifiziertes Personal darf Wartung oder Reparatur des Gerätes vornehmen.

5 Einführung in Vodafone OfficeNet

Als virtuelle Telefonanlage bietet Ihnen Vodafone OfficeNet alle typischen Funktionen einer klassischen Telefonanlage. OfficeNet richtet sich an kleine, mittlere Unternehmen wie an große Konzerne mit zahlreichen Niederlassungen von 5 bis 200 Teilnehmern je Standort. Unternehmen profitieren mit OfficeNet von der vollen Funktionalität einer modernen Telefonanlage, ohne diese Anlage kaufen, mieten, installieren, warten und konfigurieren zu müssen. Der Aufwand für die Verwaltung ist minimal und erfordert kein Telekommunikations-Expertenwissen.

Als konvergente Lösung bündelt OfficeNet Mobilfunk und Festnetz. Sie kommunizieren in OfficeNet über Festnetztelefone, PC-Clients oder über Mobiltelefone, die als vollwertige Nebenstellen eingebunden werden können. OfficeNet ist kompatibel mit allen handelsüblichen Mobiltelefonen und Smartphones. Zur zentralen Verwaltung der Teilnehmer und Anschlüsse stellt Vodafone das OneView-Portal für verschiedene Benutzerrollen bereit.

Die vollständige Integration von Mobil- und Festnetzanschlüssen ermöglicht, unabhängig vom jeweiligen Telefon, die Erreichbarkeit der Teilnehmer unter einer Rufnummer, die Nutzung einer Sprach-Mailbox je Teilnehmer, der *Chef/Sekretariat-Funktion* und der *Team-Funktion*.

6 Zu dieser Bedienungsanleitung

Diese Bedienungsanleitung beschreibt das Vodafone P-6000 in der Standardkonfiguration. Bei abweichender Konfiguration kann die Bedienung Ihres Telefons von den hier beschriebenen Vorgehensweisen abweichen.

Sie finden in dieser Bedienungsanleitung Beschreibungen zu den Telefoniefunktionen und Einstellungen, die Sie in der Standardkonfiguration anwenden oder vornehmen können. Bei Fragen zu weiteren Telefoniefunktionen und Einstellungen wenden Sie sich an Ihren für Telekommunikation verantwortlichen Ansprechpartner (Administrator).

6.1 Konventionen

Nachfolgend gelten diese Konventionen:

fett	Elemente der Bedienoberfläche sind fett dargestellt. Beispiel: Sie sehen das Fenster Beispiel .
<i>kursiv</i>	Hervorhebungen sind kursiv dargestellt, z.B. Funktionsnamen. Beispiel: Mit der Funktion <i>Halten ...</i>
Courier	Dateinamen und Pfade sowie Eingaben über die Tastatur werden in der Schriftart Courier dargestellt. Beispiel: Geben Sie 222 ein.
XX > YY	Navigationspfade sind auf diese Weise angegeben. Alle Schrittanleitungen gehen davon aus, dass Sie sich an der angegebenen Stelle der Navigation befinden.
⇒	Schrittanleitungen mit nur einem Schritt sind mit diesem Pfeil gekennzeichnet. Bei längeren Schrittfolgen sind die einzelnen Schritte nummeriert.
<Rufnummer>	Variable Werte sind auf diese Weise angegeben. Geben Sie stattdessen zum Beispiel Ihre Rufnummer ohne die beiden Zeichen < und > ein.

Navigationspfade und Schrittanleitungen

Beispiel für einen Navigationspfad im Menü des Telefons (siehe *Menü* auf Seite 17):

Pfad: **Menü > 1 Funktionen > 2 Anrufe umleiten**

1. Drücken Sie **Menü**, um das Menü anzuzeigen.
2. Drücken Sie **1 Funktionen**.
3. Drücken Sie **2 Anrufe umleiten**.

Schrittanleitung:



1. Drücken Sie **Menü**, um das Menü anzuzeigen.
2. Drücken Sie **1 Funktionen**.
3. Drücken Sie **2 Anrufe umleiten**.
4. Sie können nun zwischen verschiedenen Optionen auswählen.

So gehen Sie vor:

1. Drücken Sie **Menü**.
2. Drücken Sie **1**.
3. Drücken Sie **2**.

Symbole

Diese Symbole finden Sie entweder auf Tasten oder kontextabhängig in der Funktionsleiste der Anzeige (siehe *Aufbau der Anzeige* auf Seite 13).

Symbol	Beschreibung
✓	Zeigt an, dass Sie die Funktionstaste ✓ drücken sollen.
✗	Zeigt an, dass Sie die Funktionstaste ✗ drücken sollen.
< > ^ v	Zeigt an, dass Sie die Navigationstaste links, rechts, oben oder unten drücken sollen.
<i>Symbol</i>	Zeigt an, dass Sie die Funktionstaste mit dem <i>Symbol</i> drücken sollen.
Beispiele:	
	Zeigt an, dass Sie die Funktionstaste  drücken sollen.

7 Telefon in Betrieb nehmen

Die Inbetriebnahme des Vodafone P-6000 besteht aus folgenden Teilaufgaben:

- Lieferumfang prüfen.
- Telefon aufstellen und anschließen.
- Telefon initialisieren und registrieren.

7.1 Lieferumfang prüfen

Prüfen Sie, ob die Packung folgende Teile enthält:

- Kurzanleitung
- Vodafone P-6000
- Netzkabel
- Netzteil
- Netzkabel

Optionales Zubehör

- Externe Mikrofone

Zubehör

Verwenden Sie nur Zubehör, welches zugelassen wurde. Schließen Sie keine inkompatiblen Produkte oder Zubehör an.

7.2 Stromversorgung und Verkabelung

- Verbinden Sie Ihr IP-Telefon erst dann mit dem Netzteil bzw. dem IP-Netzwerk, wenn Sie in der Inbetriebnahmeanleitung dazu aufgefordert werden.
- Bei der Installation sind die jeweils geltenden nationalen Bestimmungen zur Verkabelung einzuhalten.
- Das Gerät muss in der Nähe einer Steckdose eingerichtet werden, die jederzeit freizugänglich sein muss.
- Schließen Sie SELV-Stromkreise (Safety Extra Low Voltage) nicht an TNV-Stromkreise (Telekonferenzstationsnetzwerk) an, um Stromschläge zu verhindern. LAN-Anschlüsse weisen SELV-Stromkreise auf, und bei WAN-Anschlüssen sind mit TNV-Stromkreisen verbunden. Für einige LAN- und WAN-Anschlüsse werden jeweils RJ-45-Steckverbindungen verwendet. Gehen Sie vorsichtig vor, wenn Sie die Kabel anschließen.
- Dieses Produkt besitzt eine Nennspannung von 48 V Gleichstrom und einen Nennstrom von 0,375 A. Verwenden Sie nur das mitgelieferte Netzteil, wenn Sie das Gerät mit externer Spannung versorgen.

7.3 Telefon aufstellen und anschließen

1. Schließen Sie das Ethernet-Kabel an die Buchse  an. Das andere Ende des Kabels verbinden Sie mit Ihrem Netzwerk, um den Datenaustausch zu ermöglichen. Für die Dauer der Nutzung des Telefons muss eine ständige Verbindung zu OfficeNet bestehen.

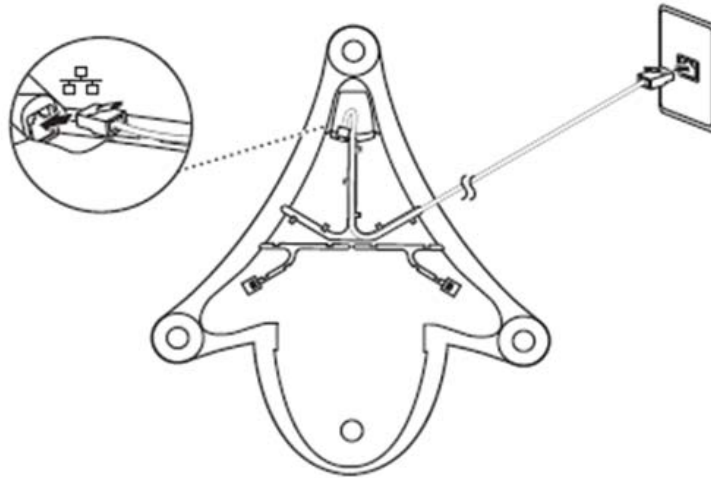

2. Wenn Sie eine externe Stromversorgung benötigen, weil eine Stromversorgung über Ihr Netzwerk (Power over Ethernet) nicht verfügbar ist, stecken Sie den Stecker des Netzteils in die Buchse an der Seite der Vodafone P-6000 und schließen Sie das Netzteil an die Stromversorgung an.
3. Wenn Sie ein Mikrofon verwenden wollen, schließen Sie das Mikrofon an die Buchse an .

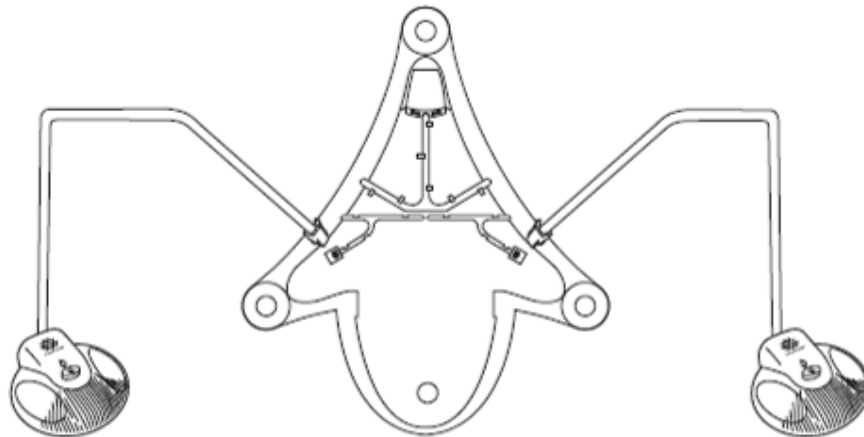











4. Stellen Sie das Telefon auf eine ebene, horizontale Fläche. Achten Sie auf einen stabilen Stand des Telefons und vermeiden Sie Stolperfallen beim Verlegen der Anschluss- und Stromversorgungsleitungen.

7.4 Telefon initialisieren und registrieren

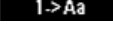
Zum Initialisieren und Registrieren benötigen Sie folgende Zugangsdaten:

- Organisations-ID
Die Organisations-ID erhalten Sie von Ihrem Administrator.
- Teilnehmer-ID
Die Teilnehmer-ID wurde Ihnen mit dem Passwortbrief zugesandt.
- Passwort
Das Passwort wurde Ihnen mit dem Passwortbrief zugesandt.

Um das Telefon zu initialisieren und erstmalig zu registrieren, gehen Sie folgendermaßen vor:

1. Schließen Sie das Telefon an (siehe *Telefon aufstellen und anschließen* auf Seite 9).
Drücken Sie während des Aktualisierungsvorgangs keine Taste. Dieser Vorgang kann einige Minuten dauern. Nach Beendigung der Aktualisierung wird das Standardfenster angezeigt.
2. Drücken Sie , um das Vodafone-Menü anzuzeigen.
Das Fenster **Organisations-ID eingeben** wird angezeigt.
3. Stellen Sie die Tastatur mit  auf den Zahlenmodus um.
4. Geben Sie die Organisations-ID ein.
5. Drücken Sie , um **Login** auszuwählen und  um die Eingabe zu bestätigen.
Die Anzeigen **Anmeldung** wird angezeigt.
6. Das Fenster **Teilnehmer-ID eingeben** wird angezeigt.
7. Stellen Sie die Tastatur mit  auf den Zahlenmodus um.
8. Geben Sie Ihre Teilnehmer-ID ein.
9. Drücken Sie , um **Login** auszuwählen und  um die Eingabe zu bestätigen.
Das Fenster **Passwort eingeben** wird angezeigt.
10. Stellen Sie die Tastatur mit  auf den Zahlenmodus um.
11. Geben Sie Ihr Passwort ein.
Drücken Sie , um **Login** auszuwählen und  um die Eingabe zu bestätigen.
Die Meldung **Eingabe korrekt „Bitte mit OK bestätigen“** wird angezeigt.
12. Bestätigen Sie die Eingabe mit **OK**.
Die Initialisierung und Registrierung des Telefons starten. Dieser Vorgang kann einige Minuten dauern.

Hinweis:

Drücken Sie während des Initialisierungs- und Registrierungs Vorgangs keine Taste.

Sie sind angemeldet, wenn Sie in der Anzeige vor Ihrer Rufnummer das Symbol  sehen.

Wenn Sie in der Anzeige vor Ihrer Kennung das Symbol  sehen und Sie kein Wählsignal (früher: Amtsignal) hören, ist es möglich, dass der Anmeldeserver (Registrar) gerade nicht erreichbar ist.

Sobald der Anmeldeserver wieder erreichbar ist, erfolgt die Anmeldung automatisch.

Wenn dies nicht innerhalb eines üblichen Zeitrahmens geschieht, wenden Sie sich an Ihren für Telekommunikation verantwortlichen Ansprechpartner (Administrator).

8 Telefon kennen lernen

8.1 Bedienelemente

Die Bedienelemente des Vodafone P-6000 in der Übersicht:

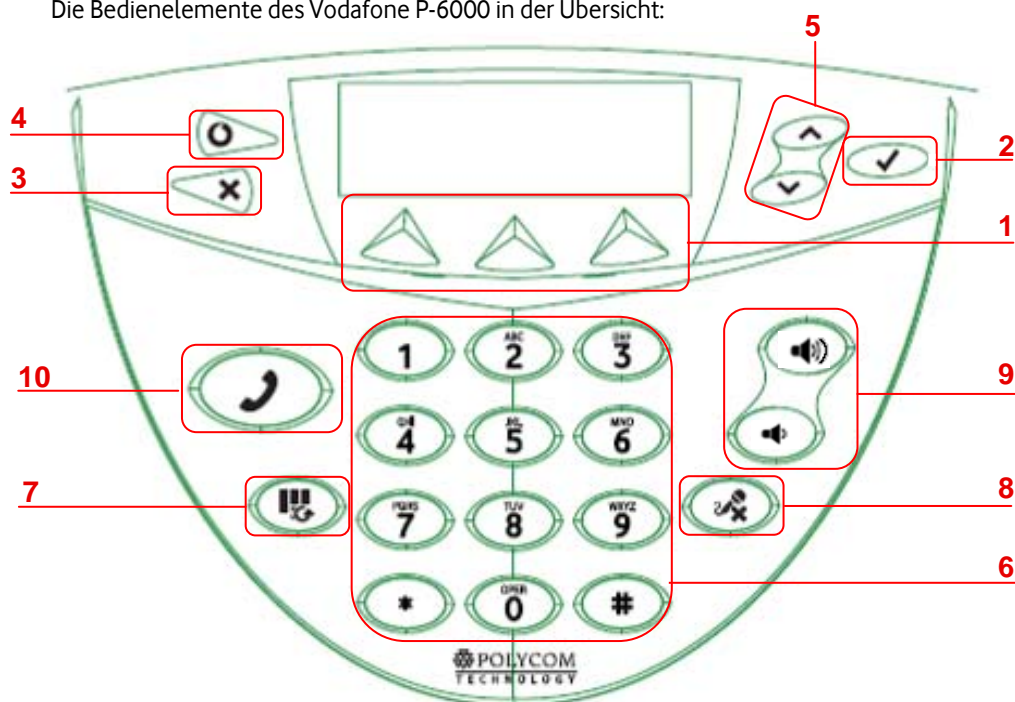

Nr.	Bezeichnung	Beschreibung
1	Kontextabhängige Funktionstasten	Ermöglichen, kontextabhängig Funktionen zu starten. Die Funktionen dieser Tasten hängen ab von den darüber angezeigten Textfeldern in der Anzeige.
2	Bestätigen	Bestätigt Aktionen und Auswahlen
3	Beenden	<ul style="list-style-type: none"> • Beendet Aktionen und kehrt zum vorherigen Fenster zurück. • Beendet Gespräche, weist Anrufe ab. • Deaktiviert die Anzeige entgangener Anrufe.
4	Vodafone-Menü	Zeigt das Vodafone-Menü an.
5	Navigation	Ermöglicht, im Menü und in Listen zu navigieren. ▲ Navigiert nach oben. ▼ Navigiert nach unten.
6	Alphanumerische Tastatur	Ermöglicht, Zahlen und Text einzugeben.
7	Wahlwiederholung	Wählt die zuletzt gewählte Rufnummer erneut an.
8	Stummschalten	Aktiviert oder deaktiviert alle Mikrofone.

Nr.	Bezeichnung	Beschreibung
9	Lautstärke	Erhöht oder verringert die Lautstärke <ul style="list-style-type: none"> • des Klingesignals (Einstellung möglich im Ruhezustand oder während ein ankommender Anruf signalisiert wird), • des Lautsprecher oder Mikrofonsignals (Einstellung möglich während eines Gesprächs).
10	Anrufen	Führt Auswahlen, Aktionen und Anrufe aus.



8.2 Anzeige

In der Anzeige sehen Sie alle notwendigen Informationen, wie zum Beispiel die Rufnummer und den Namen des Anrufers oder Informationen zu den konfigurierbaren und kontextabhängigen Funktionstasten.

8.2.1 Aufbau der Anzeige

Das Bild zeigt das Standardfenster des Telefons.



- **Titelleiste**
Im Standardfenster sehen Sie das aktuelle Datum und die Zeit. In allen anderen Fenstern wird der Fenstertitel angezeigt.
- **Anzeigebereich**
Im Standardfenster sehen Sie die Rufnummer Ihres Anschlusses.
 - Einen registrierten Anschluss erkennen Sie an dem Symbol .
 - Einen nicht registrierten Anschluss erkennen Sie an dem Symbol .
- **Statusleiste**
In der Statusleiste sehen Sie aktuelle Statusmeldungen, wie zum Beispiel die Anzahl der entgangenen Anrufe oder ob Sprachnachrichten für Sie vorliegen.
- **Funktionsleiste**
In der Funktionsleiste sehen Sie kontextabhängig unterschiedliche Textfelder. Die entsprechende Funktion rufen Sie durch Drücken der Funktionstaste unter dem Feld auf.

8.2.1.1 Anzeige ankommender Anrufe

Je nach Art des Anrufs sehen Sie unterschiedliche Informationen.

Direkter Anruf

Bei einem direkten Anruf sehen Sie in der Anzeige als Fenstertitel Ihre Kurzwahlrufnummer.

Im Fenster sehen Sie folgende Informationen:

- Bei einem internen Anruf sehen Sie den Namen und die Kurzwahlrufnummer des anrufenden Teilnehmers.
- Bei einem externen Anruf sehen Sie die komplette Rufnummer des anrufenden Teilnehmers.

Umgeleiteter oder übergebener Anruf

Bei einem umgeleiteten oder übergebenen Anruf sehen Sie zusätzlich zu den oben genannten Informationen den Namen und die Rufnummer des Teilnehmers, der ursprünglich angerufen wurde und diesen Anruf zu Ihnen umgeleitet oder ihn an Sie übergeben hat.

8.2.1.2 Anzeige entgangener Anrufe

Entgangene Anrufe, die in Ihrer Abwesenheit an Ihrem Telefon angekommen sind, werden Ihnen folgendermaßen signalisiert:

- Die Anzahl der entgangenen Anrufe wird in der Statusleiste angezeigt.



Anzeige der entgangenen Anrufe zurücksetzen

Sie können die Signalisierung von entgangenen Anrufen folgendermaßen zurücksetzen:

Pfad: **Anrufe > 1 Entgangen**

1. Drücken Sie **Anrufe**, um die Anruflisten anzuzeigen.
2. Drücken Sie **1 Entgangen**, um die entgangenen Anrufe anzuzeigen.
3. Mit  kehren Sie zum Standardfenster zurück.

8.2.1.3 Anzeige von Sprachnachrichten

Sprachnachrichten werden Ihnen folgendermaßen signalisiert:

- Statt der Statusanzeige wird folgendes Symbol angezeigt .
Dies bedeutet,
Es liegt eine neue Nachricht vor.

Wie viele neue Sprachnachrichten vorliegen, können Sie sich im Menü anzeigen lassen.

Pfad: **Menü > 1 Funktionen > 5 Nachrichten > 1 Nachrichten-Center**

1. Drücken Sie **Menü**, um das Menü anzuzeigen.
2. Drücken Sie **1 Funktionen**.
3. Drücken Sie **5 Nachrichten**.
4. Drücken Sie **1 Nachrichten-Center**.
Wie viele Nachrichten für Sie aufgezeichnet wurden sehen Sie bei **Neu**.
5. Mit  kehren Sie zum Standardfenster zurück.

Anzeige der Sprachnachrichten zurücksetzen

Sie können die Anzeige der vorliegenden Sprachnachrichten folgendermaßen zurücksetzen:

- ➔ Wählen Sie 5 5 0 0 und folgen Sie den Ansagen, um die Sprachnachrichten anzuhören und zu löschen.
Das Symbol  verschwindet, wenn keine Sprachnachrichten mehr für Sie vorliegen.











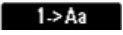
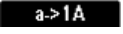
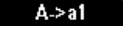

Hinweis:

Wenn Sie die Vodafone P-6000 als Konferenzspinne verwenden, empfiehlt es sich, die Mailbox auszuschalten.

8.2.2 Symbole der Anzeige

Diese Symbole sehen Sie im Anzeigebereich und in der Statusleiste.

Symbole im Anzeigebereich

Symbol	Beschreibung
	Zeigt einen registrierten Anschluss oder eine erfolgreiche Anmeldung an.
	Zeigt einen noch nicht registrierten Anschluss an oder zeigt an, dass Ihr Anmeldeversuch nicht erfolgreich war.
	Zeigt an, dass die Funktion <i>Anruf umleiten – alle</i> aktiviert ist.
	Zeigt den Eingabemodus <i>Zahlen</i> an.
	Zeigt den Eingabemodus <i>Kleinbuchstaben</i> an.
	Zeigt den Eingabemodus <i>Großbuchstaben</i> an.
	Zeigt an, dass die Funktion <i>Bitte nicht stören</i> aktiviert ist.
	Zeigt den Eingabemodus <i>Löschen</i> an.
	Zeigt einen abgehenden Anruf an.
	Zeigt einen ankommenden Anruf an.
	Zeigt den Status <i>Verbunden</i> an.
	Zeigt den Status <i>Anruf halten</i> an.
	Zeigt eine Sprachmitteilung auf der Sprach-Mailbox an.
	Zeigt den Status <i>Konferenz</i> an.
	Zeigt den Status <i>Sprachnachrichten werden abgerufen</i> an.

8.3 Alphanumerische Zeichen eingeben

Sie können mit der alphanumerischen Tastatur Zahlen, Kleinbuchstaben, Großbuchstaben und Sonderzeichen eingeben.

Wenn die Eingabe von Kleinbuchstaben, Großbuchstaben oder Sonderzeichen zulässig ist, werden angezeigt:

- Den aktuellen Eingabemodus mit den Symbolen **1->Aa** (Zahlen), **a->1A** (Kleinbuchstaben) oder **A->a1** (Großbuchstaben) in der Statusleiste.
- Den nächsten wählbaren Eingabemodus in der Funktionsleiste.

Eingabemodus wechseln

Je nach aktuellem Eingabemodus sehen Sie in der Funktionsleiste entweder das Symbol **1->Aa**, **a->1A** oder **A->a1**.

- ➔ Drücken Sie **1->Aa**, **a->1A** oder **A->a1**, um den entsprechenden Eingabemodus zu wählen.

Wiederholen Sie diesen Schritt, bis der gewünschte Eingabemodus in der Statusleiste angezeigt wird.

Zwischen Klein- und Großschreibung wechseln

Voraussetzung: Eingabemodus ist **a->1A** (Kleinbuchstaben) oder **A->a1** (Großbuchstaben).

➔ Drücken Sie **1->Aa**, **a->1A** oder **A->a1**, um den entsprechenden Eingabemodus zu wählen.

Buchstaben eingeben

Voraussetzung: Eingabemodus ist **a->1A** (Kleinbuchstaben) oder **A->a1** (Großbuchstaben).

1. Drücken Sie eine Taste der alphanumerischen Tastatur zügig ohne Pause so oft, bis der gewünschte Buchstabe angezeigt wird.
2. Machen Sie eine kurze Pause, bis die Einfügemarke hinter dem zuletzt eingegebenen Buchstaben angezeigt wird.

Sonderzeichen eingeben

Sie können die folgenden Sonderzeichen eingeben.

.	+	@	:	,	?	!	-	_	/	()	;	&	%	*	#	<	=	>	\$	[]
---	---	---	---	---	---	---	---	---	---	---	---	---	---	---	---	---	---	---	---	----	---	---

1. Drücken Sie die Taste ***** um die folgenden Zeichen auszuwählen:

*	-	&	%	+	:	\	.
---	---	---	---	---	---	---	---
2. Drücken Sie die Taste **#** um die folgenden Zeichen auszuwählen:

@	:	/	~	_	?	=
---	---	---	---	---	---	---
3. Drücken Sie die Taste ***** oder **#** der alphanumerischen Tastatur zügig ohne Pause so oft, bis das gewünschte Sonderzeichen angezeigt wird.
4. Machen Sie eine kurze Pause, bis die Einfügemarke hinter dem zuletzt eingegebenen Buchstaben angezeigt wird.

8.4 Menü

Im Menü können Sie zum Beispiel Telefoneinstellungen vornehmen oder Rufumleitungen einrichten.

8.4.1 Menüstruktur kennen lernen

Die Tabelle zeigt die Menüstruktur des Telefons.

1 Funktionen	
	1 Bitte nicht stören
	2 Anrufe umleiten
	1 Alle
	2 Bei Nichtmelden
	3 Bei Besetzt
	3 Telefonbuch
	4 Anrufe
	1 Entgangen
	2 Angenommen
	3 Gewählt



		4 Löschen
	5 Nachrichten	
		1 Nachrichten-Center
2 Systeminformationen		
	1 Plattform	
		1 Telefon
		2 Anwendungen
		3 Konfiguration
	2 Netzwerk	
		1 TCP-/IP-Parameter
		2 Ethernet
		3 Netzwerkstatistik
	3 Anschlüsse	
	4 Diagnose	
		1 Hardware testen
		2 Schaubilder
		3 Medienstatistik
	5 Status des Telefonbuchs	
	6 Lizenzen	
	7 Gerätezertifikate	
	3 Einstellungen	
	1 Allgemein	
		1 Präferenzen
		1 Sprache
		2 Zeit/Datum
		3 Telefonbuch
		4 Bildschirmdruck
		2 Kontrast
		3 Intensität Hintergrundbeleuchtung
		4 Klingelzeichen
		5 Konfiguration aktualisieren
		6 Telefon neu starten
	2 Erweitert	Dieser Menüeintrag ist nur für Service- bzw. interne Wartungszwecke bestimmt.
4 An-/Abmelden		
	1 An-/Abmeldung Weiter	
	2 An-/Abmeldung Start	

8.4.2 Im Menü navigieren

Menü anzeigen

➡ Drücken Sie **Menü**, um das Menü anzuzeigen.

Mit der Navigationstaste oder mit Funktionstasten navigieren

1. Drücken Sie  oder , um nach oben oder unten zu navigieren.
2. Drücken Sie , um die Eingabe zu bestätigen.

Mit Eingabe der Nummer des Menüeintrags navigieren

⇒ Drücken Sie auf der alphanumerischen Tastatur die Taste mit der Nummer des Menüeintrags, um zu einem untergeordneten Fenster zu navigieren.

Beispiel: Drücken Sie **3**, um das Fenster **Einstellungen** zu öffnen.

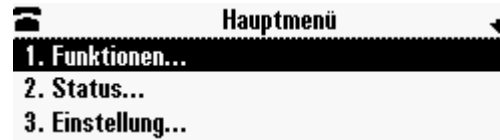

9 An- und Abmelden

Sie müssen sich anmelden, um in Vodafone OfficeNet mit dem Vodafone P-6000 telefonieren zu können.







Sie sind angemeldet, wenn Sie in der Anzeige vor Ihrer Rufnummer das Symbol  sehen.

Wenn Sie in der Anzeige vor Ihrer Kennung das Symbol  und Sie kein Wählsignal (früher: Amtsignal) hören, ist es möglich, dass der Anmeldeserver (Registrar) gerade nicht erreichbar ist.



Sobald der Anmeldeserver wieder erreichbar ist, erfolgt die Anmeldung automatisch.

Wenn dies nicht innerhalb eines üblichen Zeitrahmens geschieht, wenden Sie sich an Ihren für Telekommunikation verantwortlichen Ansprechpartner (Administrator).



Teilnehmer anmelden







1. Drücken Sie , um das Vodafone-Menü anzuzeigen.
2. Das Fenster **Teilnehmer-ID eingeben** wird angezeigt.
3. Stellen Sie die Tastatur mit  auf den Zahlenmodus um
4. Geben Sie Ihre Teilnehmer-ID ein.
5. Drücken Sie , um Login auszuwählen und  um die Eingabe zu bestätigen.
6. Das Fenster **Passwort eingeben** wird angezeigt.
7. Stellen Sie die Tastatur mit  auf den Zahlenmodus um
8. Geben Sie Ihr Passwort ein.
9. Drücken Sie , um Login auszuwählen und  um die Eingabe zu bestätigen.
Die Meldung **Eingabe korrekt „Bitte mit OK bestätigen“** wird angezeigt.
10. Bestätigen Sie die Eingabe mit **OK**.
Die Initialisierung und Registrierung des Telefons starten. Dieser Vorgang kann einige Minuten dauern.

Teilnehmer abmelden

1. Drücken Sie , um das Vodafone-Menü anzuzeigen.
2. Drücken Sie **Teilnehmer abmelden**.
Die Meldung Abmeldung bestätigen erscheint.
3. Drücken Sie  um die Abmeldung zu bestätigen.
Die Meldung **Sie wurden abgemeldet. Bitte mit OK bestätigen** wird angezeigt.
4. Bestätigen Sie die Eingabe mit **OK**.
Sie werden bei Vodafone OfficeNet abgemeldet. Die Meldung **Telefon wird neugestartet** wird angezeigt. Das Telefon wird neu gestartet.

Teilnehmer wechseln

1. Drücken Sie , um das Vodafone-Menü anzuzeigen.
2. Drücken Sie , um **Teilnehmer wechseln** auszuwählen und  um die Eingabe zu bestätigen.



3. Das Fenster **Teilnehmer-ID eingeben** wird angezeigt.
4. Stellen Sie Ihre Tastatur mit  auf den Zahlenmodus um.
5. Geben Sie die neue Teilnehmer-ID ein.
6. Drücken Sie , um Login auszuwählen und  um die Eingabe zu bestätigen.
7. Das Fenster **Passwort eingeben** wird angezeigt.
8. Stellen Sie Ihre Tastatur mit  auf den Zahlenmodus um.
9. Geben Sie Ihr Passwort ein.
10. Drücken Sie , um Login auszuwählen und  um die Eingabe zu bestätigen.
Die Meldung Sie wurden abgemeldet. Bitte mit OK bestätigen wird angezeigt.
11. Bestätigen Sie die Eingabe mit **OK**.
12. Sie werden bei Vodafone OfficeNet abgemeldet. Die Meldung **Telefon wird neugestartet** wird angezeigt. Das Telefon wird neu gestartet.

10 Telefonieren

Das Vodafone P-6000 bietet zahlreiche Telefoniefunktionen.

10.1 Anruf tätigen

Sie können andere Teilnehmer zum Beispiel direkt anrufen oder eine Rufnummer aus der Anrufliste anrufen.

Der Fenstertitel zeigt den Status des Anrufs (z.B.:  oder .

Im Fenster sehen Sie folgende Informationen:







- Bei einem internen Anruf die Kurzwahlrufnummer des angerufenen Teilnehmers und das Datum.
- Bei einem externen Anrufen die komplette Rufnummer des angerufenen Teilnehmers und das Datum.

10.1.1 Direkt anrufen

Sie können abgehende Anrufe folgendermaßen tätigen.

1. Geben Sie die Rufnummer ein.
2. Drücken Sie  oder **Anrufen** um die Rufnummer zu wählen

10.1.2 Rufnummer aus Anrufliste anrufen

1. Drücken Sie Verzeichnisse.
Das Fenster *Verzeichnisse* wird angezeigt.
2. Navigieren Sie mit der Pfeiltaste  zu **Anrufe**.
3. Navigieren Sie mit den Pfeiltasten  oder  zu der gewünschten Anrufliste.
4. Drücken Sie .
5. Navigieren Sie mit den Pfeiltasten  oder  zu dem gewünschten Listeneintrag.
6. Drücken Sie **Anrufen**, um die Rufnummer zu wählen.

10.1.3 Rufnummer aus dem Telefonbuch anrufen

Wie Sie eine Rufnummer aus dem Telefonbuch anrufen, lesen Sie in *Telefonbuch verwenden* auf Seite 34.

10.1.4 Notrufnummer anrufen



1. Geben Sie, wie an Ihrem Standort für externe Rufnummern üblich, gegebenenfalls die Amtskennziffer 0 und anschließend die Notrufnummer ein (z.B. 0-112).
2. Drücken Sie , um die Rufnummer zu wählen.

Bei Fragen zu den Notrufnummern wenden Sie sich an Ihren für Telekommunikation verantwortlichen Ansprechpartner (Administrator).

10.1.5 Wahlwiederholung verwenden

Pfad: **Anrufe > 3 Gewählt**

1. Drücken Sie **Anrufe**.
2. Drücken Sie **3 Gewählt**.

3. Navigieren Sie mit den Pfeiltasten  oder  zu dem gewünschten Listeneintrag.
4. Drücken Sie **Anrufen**, um die Rufnummer zu wählen.

Letzte gewählte Rufnummer anrufen

Um die letzte von Ihnen gewählte Rufnummer erneut anzurufen, gehen Sie folgendermaßen vor:

- ➔ Drücken Sie .

Die zuletzt gewählte Rufnummer wird erneut angerufen.

10.1.6 Anonym anrufen

Wenn Sie einen anderen Teilnehmer anrufen, wird Ihre Rufnummer dem angerufenen Teilnehmer angezeigt (Standardkonfiguration). Sie können Ihre Rufnummer unterdrücken, zum Beispiel während des nächsten abgehenden Anrufs oder bei allen zukünftig abgehenden Anrufen.

Hinweis:

Wenn der Angerufene die Funktion *Anonyme Anrufe abweisen* aktiviert hat, wird Ihr anonymes Anruf dem Angerufenen nicht signalisiert.

Status der Funktion *Anrufernummer unterdrücken (CLIR)* ermitteln

1. Geben Sie den Funktionscode *0225** ein.
 2. Drücken Sie .
- Sie hören den aktuellen Status.

Eigene Rufnummer bei allen abgehenden Anrufen unterdrücken

1. Geben Sie den Funktionscode *225*1** ein.
 2. Drücken Sie .
- Sie hören eine Ansage zur Bestätigung. Die Funktion *Anrufernummer unterdrücken (CLIR)* ist aktiviert. Alle abgehenden Anrufe erfolgen anonym.

Eigene Rufnummer bei allen abgehenden Anrufen anzeigen

Die Funktion *Anrufernummer unterdrücken (CLIR)* ist aktiviert.

1. Geben Sie den Funktionscode *225*2** ein.
 2. Drücken Sie .
- Sie hören eine Ansage zur Bestätigung. Die Funktion *Anrufernummer unterdrücken (CLIR)* ist deaktiviert. Ihre Rufnummer wird bei allen abgehenden Anrufen angezeigt.

Eigene Rufnummer bei einem abgehenden Anruf unterdrücken

Die Funktion *Anrufernummer unterdrücken (CLIR)* ist deaktiviert. Ihre Rufnummer wird bei allen abgehenden Anrufen angezeigt.

1. Geben Sie den Funktionscode *31**<Vollständige Rufnummer> ein.
Beispiel: *31**0049691234567 oder *31**0691234567
 2. Drücken Sie .
- Nur dieser abgehende Anruf erfolgt anonym.

10.2 Anruf annehmen

Um ankommende Anrufe anzunehmen gehen Sie folgendermaßen vor:

➡ Drücken Sie **Beantworten** um den Anruf anzunehmen.

10.3 Anruf abweisen

Es gibt folgende Möglichkeiten, um Anrufe abzuweisen:

- Manuell abweisen.
- *Bitte nicht stören* verwenden.

10.3.1 Manuell abweisen

Um einen Anruf manuell abzuweisen, gehen Sie folgendermaßen vor, wenn Ihnen ein ankommender Anruf signalisiert wird:

➡ Drücken Sie **Abweisen**.
Der Anrufer hört das Besetzttsignal.

10.3.2 "Bitte nicht stören" verwenden

Bei aktivierter Funktion *Bitte nicht stören* werden alle ankommenden Anrufe automatisch mit Ihrer Sprach-Mailbox verbunden (Standardkonfiguration).

Sie können eine *Liste erlaubter Anrufer* anlegen, um Ausnahmen für die Funktion *Bitte nicht stören* festzulegen. Wie Sie eine *Liste erlaubter Anrufer* anlegen, lesen Sie in *Blacklist und Whitelist verwenden auf Seite 25*.

Sie können ankommende Anrufe bei aktivierter Funktion *Bitte nicht stören* auch zu einer Rufnummer umleiten. Richten Sie hierfür eine Rufumleitung bei Nichtmelden ein. Wie Sie eine Rufumleitung bei Nichtmelden einrichten, lesen Sie in *Anrufe umleiten* auf Seite 25

Funktion „Bitte nicht stören“ aktivieren

Pfad: **Menü > 1 Funktionen > 1 Bitte nicht stören**

1. Drücken Sie **Menü**.
2. Drücken Sie **1 Funktionen**.
3. Drücken Sie **1 Bitte nicht stören**.
4. Drücken Sie ✓ um die Funktion einzuschalten.
Sie sehen das Symbol **X** in der Statusleiste und die Meldung **(X) Bitte nicht stören** wird angezeigt.

Funktion „Bitte nicht stören“ deaktivieren

Pfad: **Menü > 1 Funktionen > 1 Bitte nicht stören**

1. Drücken Sie **Menü**.
 2. Drücken Sie **1 Funktionen**
 3. Drücken Sie **1 Bitte nicht stören**
 4. Drücken Sie ✓ um die Funktion auszuschalten
- Bei Fragen zu der Funktion *Bitte nicht stören* und deren Einstellungen, wenden Sie sich an Ihren für Telekommunikation verantwortlichen Ansprechpartner (Administrator).

10.3.3 Blacklist und Whitelist verwenden

Wenn Sie berechtigt sind, das Vodafone OneView-Portal zu verwenden, können Sie eine *Liste erlaubter Anrufer (Weiße Liste)* und eine *Liste gesperrter Anrufer (Schwarze Liste)* einrichten.

Die Anrufe der Teilnehmer, die Sie der *Liste erlaubter Anrufer* zugeordnet haben, werden Ihnen auch bei aktivierter Funktion *Bitte nicht stören* signalisiert.

Die Anrufe der Teilnehmer, die Sie der *Liste gesperrter Anrufer* zugeordnet haben, werden Ihnen niemals signalisiert.

Weiterführende Informationen zu den beiden Listen und deren Einstellungen lesen Sie in der Online-Hilfe zum OneView-Portal.

10.4 Anrufe umleiten

Sie können ankommende Anrufe in den folgenden Situationen automatisch zu einer anderen Rufnummer oder zu Ihrer Sprach-Mailbox umleiten:

- Alle ankommenden Anrufe sofort umleiten (Funktion *Anruf umleiten – alle*).
- Ankommende Anrufe umleiten, während Sie gerade telefonieren und Ihr Anschluss besetzt ist (Funktion *Anruf umleiten - bei Besetzt*).
- Ankommende Anrufe erst umleiten, wenn Sie ankommende Anrufe nicht innerhalb einer voreingestellten Zeit annehmen (Funktion *Anruf umleiten – Bei Nichtmelden*).

Status anzeigen

Der Status einer Rufumleitung wird im Menü in Klammern (**Aktiviert/Deaktiviert**) angezeigt.

Pfad: **Menü > 1 Funktionen > 2 Anrufe umleiten**

1. Drücken Sie **Menü**, um das Menü anzuzeigen.
2. Drücken Sie **1 Funktionen**.
3. Drücken Sie **2 Anrufe umleiten**.
Das Fenster **Anrufe umleiten** wird angezeigt. Sie sehen zu jeder Rufumleitung den entsprechenden Status in Klammern (**Aktiviert/Deaktiviert**).

Bei Fragen zu diesen Funktionen und zu den Einstellungen wenden Sie sich an Ihren für Telekommunikation verantwortlichen Ansprechpartner (Administrator).

10.4.1 Alle Anrufe umleiten

Bei aktivierter Funktion *Anruf umleiten – alle* werden alle ankommenden Anrufe sofort zu einer anderen Rufnummer oder zu Ihrer Sprach-Mailbox umgeleitet.

Rufumleitung aktivieren

Pfad: **Menü > 1 Funktionen > 2 Anrufe umleiten > Alle**

1. Drücken Sie **Menü**, um das Menü anzuzeigen.
2. Drücken Sie **1 Funktionen**.
3. Drücken Sie **2 Anrufe umleiten**.
4. Drücken Sie **1 Alle**.

5. Geben Sie die Rufnummer ein, zu der alle ankommenden Anrufe sofort umgeleitet werden sollen.
6. Drücken Sie **Aktivieren**, um die Eingabe zu bestätigen.
Sie sehen das Symbol  in der Statusleiste. Die Meldung **Uml: <Rufnummer>** wird angezeigt.

Rufumleitung deaktivieren

Pfad: **Menü > 1 Funktionen > 2 Anrufe umleiten > Alle**

1. Drücken Sie **Menü**, um das Menü anzuzeigen.
2. Drücken Sie **1 Funktionen**.
3. Drücken Sie **2 Anrufe umleiten**.
4. Drücken Sie **1 Alle**.
5. Drücken Sie **Abschalten**, um die Funktion zu deaktivieren.

10.4.2 Umleiten Bei Nichtmelden

Bei aktivierter Funktion *Anruf umleiten - Bei Nichtmelden* werden ankommende Anrufe zu einer anderen Rufnummer oder zu Ihrer Sprach-Mailbox umgeleitet, wenn Sie sie nicht innerhalb einer voreingestellten Zeit (ca. 2-mal Klingeln) annehmen.

Rufumleitung aktivieren

Pfad: **Menü > 1 Funktionen > 2 Anrufe umleiten > 2 Bei Nichtmelden**

1. Drücken Sie **Menü**, um das Menü anzuzeigen.
2. Drücken Sie **1 Funktionen**.
3. Drücken Sie **2 Anrufe umleiten**.
4. Drücken Sie **2 Bei Nichtmelden**.
5. Geben Sie die Rufnummer ein, zu der ankommende Anrufe umgeleitet werden sollen, wenn Sie sie nicht innerhalb einer voreingestellten Zeit annehmen.
6. Drücken Sie **Mehr**.
7. Drücken Sie **Aktivieren**, um die Eingabe zu bestätigen.
Sie sehen den Startbildschirm.

Rufumleitung deaktivieren

Pfad: **Menü > 1 Funktionen > 2 Anrufe umleiten > 2 Bei Nichtmelden**

1. Drücken Sie **Menü**, um das Menü anzuzeigen.
2. Drücken Sie **1 Funktionen**.
3. Drücken Sie **2 Anrufe umleiten**.
4. Drücken Sie **2 Bei Nichtmelden**.
5. Drücken Sie **Mehr**.
Drücken Sie **Abschalten**, um die Eingabe zu bestätigen.
Sie sehen den Startbildschirm.

10.4.3 Bei Besetzt umleiten

Bei aktivierter Funktion *Anruf umleiten - bei Besetzt* werden alle ankommenden Anrufe, während Sie telefonieren und Ihr Anschluss be-

setzt ist, zu einer anderen Rufnummer oder zu Ihrer Sprach-Mailbox umgeleitet.

Rufumleitung aktivieren

Pfad: **Menü > 1 Funktionen > 2 Anrufe umleiten > 3 Bei Besetzt**

1. Drücken Sie **Menü**, um das Menü anzuzeigen.
2. Drücken Sie **1 Funktionen**.
3. Drücken Sie **2 Anrufe umleiten**.
4. Drücken Sie **3 Bei Besetzt**.
5. Geben Sie die Rufnummer ein, zu der alle ankommenden Anrufe sofort umgeleitet werden sollen wenn Sie sich in einem Gespräch befinden.
6. Drücken Sie **Aktivieren**, um die Eingabe zu bestätigen.
Sie sehen den Startbildschirm.

Rufumleitung deaktivieren

Pfad: **Menü > 1 Funktionen > 2 Anrufe umleiten > 3 Bei Besetzt**

1. Drücken Sie **Menü**, um das Menü anzuzeigen.
2. Drücken Sie **1 Funktionen**.
3. Drücken Sie **2 Anrufe umleiten**.
4. Drücken Sie **3 Bei Besetzt**.
5. Drücken Sie **Abschalten**, um die Eingabe zu bestätigen.
Sie sehen den Startbildschirm.

10.5 Anruf halten und zurückholen

Sie können zwei Anrufe halten. Während Sie einen Anruf halten, können Sie einen weiteren Anruf tätigen oder annehmen. Sie können außerdem einen gehaltenen Anruf ohne oder mit vorheriger Ankündigung an einen Dritten übergeben.

Wie Sie einen Anruf übergeben, lesen Sie in *Anruf übergeben* auf Seite 28.

Falls der andere Teilnehmer während des Haltens den Anruf beendet, wird das Gespräch an Ihrem Telefon ebenfalls beendet. Der Anruf wird nicht mehr angezeigt. Wenn kein Anruf mehr von Ihnen gehalten wird, sehen Sie das Standardfenster.



Anruf halten

➡ Drücken Sie **Halten**.

Sie sehen das Symbol  in der Statusleiste und die Meldung **Halten: <Rufnummer>**. Der Anrufer hört Wartemusik.

Anruf zurückholen



Sie sehen **Halten: <Rufnummer>**. Bei mehr als einem gehaltenen Anruf wird Ihnen links oben im Display die Anzahl der gehaltenen Anrufe angezeigt .

1. Navigieren Sie mit den Pfeiltasten  oder  zu dem gewünschten Anruf.
2. Drücken Sie **Fortsetzen**, um den Anruf zurückzuholen.

10.6 Anrufe makeln

Sie halten einen Anruf und führen ein weiteres Gespräch. Sie können zwischen den beiden Anrufen hin und her wechseln (makeln).

Anrufe makeln

1. Drücken Sie **Halten**, um den zweiten Anruf zu halten. Sie sehen beide Anrufe. Die Anrufer hören Wartemusik.
2. Navigieren Sie mit den Pfeiltasten  oder  zu dem anderen Anruf.
3. Drücken Sie **Fortsetzen**, um zu dem Anruf zu wechseln.

10.7 Anruf übergeben

Einen ankommenden Anruf von Teilnehmer A können Sie als Teilnehmer B auf zwei Arten an einen anderen Teilnehmer C übergeben:

- Übergabe ohne vorherige Ankündigung an Teilnehmer C
Sie übergeben den Anruf von Teilnehmer B, ohne vorher Teilnehmer C zu informieren.
- Übergabe mit vorheriger Ankündigung an Teilnehmer C
Sie informieren Teilnehmer C, bevor Sie den Anruf von Teilnehmer A übergeben.

Anruf ohne Ankündigung übergeben

Sie sprechen mit Teilnehmer A.

1. Drücken Sie Weiterleiten.

2. Drücken Sie **Blind**.
3. Geben Sie die Rufnummer des Teilnehmers C, dem der Anruf übergeben werden soll, ein oder wählen Sie eine Rufnummer aus einer der Anruflisten oder aus dem Telefonbuch. Das Telefonbuch erreichen Sie in dem Sie **Verzeichnisse** wählen und dann zu Telefonbuch navigieren.
4. Drücken Sie **Senden**.
Der Anruf von Teilnehmer A wird an Teilnehmer C übergeben und Teilnehmer C signalisiert. Sie sehen den Startbildschirm. Ihr Anschluss ist frei für weitere Anrufe.

Anruf mit Ankündigung übergeben

Sie sprechen mit Teilnehmer A.

1. Drücken Sie Weiterleiten.
2. Geben Sie die Rufnummer des Teilnehmers C, dem der Anruf übergeben werden soll, ein oder wählen Sie eine Rufnummer aus einer der Anruflisten oder aus dem Telefonbuch. Das Telefonbuch erreichen Sie in dem Sie **Verzeichnisse** wählen und dann zu Telefonbuch navigieren.
3. Drücken Sie **Senden**.
4. Informieren Sie Teilnehmer C über die Übergabe des Anrufs.
5. Drücken Sie **Mehr**.
6. Drücken Sie **Weiterleiten**.
Der Anruf von Teilnehmer A wird an Teilnehmer C übergeben. Sie sehen den Startbildschirm. Ihr Anschluss ist frei für weitere Anrufe.

10.8 Konferenz verwenden

Sie können in Vodafone OfficeNet mit zwei weiteren Teilnehmern eine *Konferenz* führen. Eine Konferenz können Sie auf verschiedene Arten starten:

Konferenz starten

Sie führen ein Gespräch und rufen einen anderen Teilnehmer dazu

1. Drücken Sie **Konferenz**, um den bestehenden Anruf auf Halten zu setzen und Sie können einen neuen Teilnehmer anrufen.
2. Geben Sie die Rufnummer des gewünschten Teilnehmers ein und drücken Sie auf **Senden**.
Warten Sie, bis der Angerufene den Anruf angenommen hat.
3. Drücken Sie **Mehr**, um weitere Optionen angezeigt zu bekommen.
4. Drücken Sie auf **Konferenz**, um die Konferenz zu aktivieren.
Sie sehen das Symbol  in der Statusleiste und die Meldung: **Aktiv:Konferenz** wird Ihnen angezeigt.

Sie halten ein Gespräch und erhalten einen weiteren Anruf.

1. Drücken Sie  um den ankommenden Anruf anzuzeigen.
2. Drücken Sie **Beantworten**, um das Gespräch anzunehmen.
3. Drücken Sie zweimal auf **Mehr** bis Ihnen **Zusammenfü...** angezeigt wird.

4. Drücken Sie **Zusammenfügen**, um die Konferenz einzurichten. Sie sehen das Symbol  in der Statusleiste und die Meldung: **Aktiv:Konferenz** wird Ihnen angezeigt.

Konferenz beenden

Sie führen eine *Konferenz* mit zwei weiteren Teilnehmern.

- ➔ Drücken Sie , um die Konferenz zu beenden. Die beiden Gespräche werden getrennt. Sie können die Konferenz erneut starten, zwischen den beiden Gesprächen makeln (siehe *Anrufe makeln* auf Seite 28) oder die Gespräche einzeln beenden (siehe *Anruf halten und zurückholen* auf Seite 28).





10.9 Anklopfen verwenden

Wenn während eines Gesprächs ein weiterer Anruf ankommt und die Funktion *Anklopfen* für Sie aktiviert ist, wird Ihnen der zweite Anruf signalisiert. Der anklopfende Anrufer hört das Freisignal.

Signalisierung während Gespräch

Sie hören das Anklopfsignal. Im Fenster **Verbunden** sehen Sie in der Statusleiste, die Meldung **Von: <Rufnummer>** und das Symbol .

Sie können folgendermaßen reagieren:

- Navigieren Sie mit den Pfeiltasten  oder  zu dem gewünschten Anruf. Um den anklopfenden Anruf anzunehmen, drücken Sie **Beantworten**. Der erste Anruf wird gehalten.
- Um den anklopfenden Anruf zu übergeben, drücken Sie **Mehr** und dann **Weitergeben**. Weitere Informationen zu der Funktion *Anruf übergeben* lesen Sie in *Anruf übergeben* auf Seite 28.
- Um den anklopfenden Anruf abzuweisen, navigieren Sie mit den Pfeiltasten  oder  zu dem Anruf und drücken Sie **Abweisen**. Der Anrufer hört das Besetzttsignal.

Signalisierung bei Anruf halten

Sie hören das Anklopfsignal. Im Fenster **Verbunden** sehen Sie auf dem Display, die Meldung **Von: <Rufnummer>** und das Symbol .

Sie können folgendermaßen reagieren:

- Um den anklopfenden Anruf anzunehmen, drücken Sie **Beantworten**. Der erste Anruf wird weiterhin gehalten. Um den anklopfenden Anruf zu übergeben, drücken Sie **Mehr** und danach **Weitergeben**. Weitere Informationen zu der Funktion *Anruf übergeben* lesen Sie in *Anruf übergeben* auf Seite 28.
- Um den anklopfenden Anruf abzuweisen, drücken Sie **Abweisen**. Der Anrufer hört das Besetzttsignal.

Bei Fragen zu der Funktion *Anklopfen* wenden Sie sich an Ihren für Telekommunikation verantwortlichen Ansprechpartner (Administrator)

10.10 Anruf beenden

Sie können einen Anruf folgendermaßen beenden.

➔ Drücken Sie .

11 Sprach-Mailbox verwenden

In Vodafone OfficeNet können Sie Sprachnachrichten empfangen und versenden.

Wenn Sie das erste Mal Sprachnachrichten abrufen oder versenden, werden Sie aufgefordert, folgende Angaben zu machen:

- Neue Sprach-Mailbox-PIN.
- Name und Vorname.

Die Sprach-Mailbox begrüßt Sie zukünftig mit Ihrem Namen und Vornamen.

Sie erkennen an der dem Symbol  vor der Rufnummer, dass eine Nachricht in der Sprach-Mailbox für Sie vorliegt.

Wie viele neue Sprachnachrichten vorliegen, können Sie sich im Menü anzeigen lassen.

Pfad: **Menü > 1 Funktionen > 5 Nachrichten > 1 Nachrichten-Center**

1. Drücken Sie **Menü**, um das Menü anzuzeigen.
2. Drücken Sie **1 Funktionen**.
3. Drücken Sie **5 Nachrichten**.
4. Drücken Sie **1 Nachrichten-Center**.
Wie viele Nachrichten für Sie aufgezeichnet wurden sehen Sie bei **Neu**.
5. Mit  kehren Sie zum Standardfenster zurück.

Sprach-Mailbox verwenden

Um Nachrichten von der Sprach-Mailbox abzurufen, zu versenden oder Einstellungen der Sprach-Mailbox zu ändern, gehen Sie folgendermaßen vor:

1. Wählen Sie 5 500 .
Anschließend an eine kurze Begrüßung hören Sie weitere Ansagen, die Sie durch das Menü leiten.
2. Folgen Sie den akustischen Anweisungen.

Hinweis:

1. Die Rufnummer der Sprach-Mailbox finden Sie in Ihrem Passwortbrief.
2. Wenn Sie die Vodafone P-6000 als Konferenzspinne verwenden, empfiehlt es sich, die Mailbox auszuschalten.

12 Anruflisten verwenden

In Vodafone OfficeNet können Sie auf drei Anruflisten zugreifen:

- Entgangene Anrufe
- Angenommene Anrufe
- Gewählte Anrufe





Wie Sie eine Rufnummer aus einer Anrufliste anrufen, lesen Sie in *Rufnummer aus Anrufliste anrufen* auf Seite 22.

Bei Fragen zu Anruflisten wenden Sie sich an Ihren für Telekommunikation verantwortlichen Ansprechpartner (Administrator).





12.1 Anruflisten verwalten

Sie können Informationen zu den Einträgen in den Anruflisten anzeigen und Einträge löschen.



Informationen zu einem Eintrag anzeigen

1. Drücken Sie **Anrufe**.
2. Das Fenster Anrufe wird angezeigt.
3. Navigieren Sie mit den Pfeiltasten  oder  zu der gewünschten Anrufliste.
4. Drücken Sie .
5. Navigieren Sie mit den Pfeiltasten  oder  zu einer Rufnummer.
6. Drücken Sie **Mehr**, um Details anzuzeigen.
7. Drücken Sie **Info**, um Informationen anzuzeigen, Sie sehen die Verbindungsdaten wie zum Beispiel Rufnummer, Name, Zeitpunkt des letzten Anrufs und die Dauer es Gesprächs.

Einen Eintrag löschen

1. Drücken Sie **Anrufe**.
2. Das Fenster Anrufe wird angezeigt.
3. Navigieren Sie mit den Pfeiltasten  oder  zu der gewünschten Anrufliste.
4. Drücken Sie .
5. Navigieren Sie mit den Pfeiltasten  oder  zu einer Rufnummer.
6. Drücken Sie **Mehr**, um Details anzuzeigen.
7. Drücken Sie **Löschen**.
Dieser Eintrag der Anrufliste wird gelöscht.

Alle Einträge löschen

1. Drücken Sie **Anrufe**.
2. Das Fenster Anrufe wird angezeigt.
3. Drücken Sie **4 Löschen**.
4. Navigieren Sie mit den Pfeiltasten  oder  zu der gewünschten Anrufliste. Drücken Sie .
5. Alle Einträge der Anrufliste werden gelöscht. Sie erhalten die Meldung **<Anrufliste> Gelöscht**.

13 Telefonbuch verwenden

Das Telefonbuch enthält interne, öffentliche und private Einträge.

Teilnehmer anrufen

1. Drücken Sie **Verzeichnisse**
Das Fenster *Verzeichnisse* wird angezeigt.
2. Navigieren Sie mit den Pfeiltasten **▲** oder **▼** zum **Telefonbuch**
Das Fenster *Suche* wird angezeigt
3. Geben Sie den Namen ein, um die Anzahl der angezeigten Teilnehmer einzuschränken.
4. Drücken Sie **Eingeben**, um die Suchfunktion zu starten.
5. Navigieren Sie mit den Pfeiltasten **▲** oder **▼** zu dem gewünschten Teilnehmer.
6. Mit **✓** oder **Anzeigen** können Sie sich weitere Informationen zu dem ausgewählten Teilnehmer anzeigen lassen.
7. Drücken Sie **Anrufen**, um die Verbindung aufzubauen.

Bei Fragen zum Telefonbuch und zur Verwaltung der Telefonbucheinträge wenden Sie sich an Ihren für Telekommunikation verantwortlichen Ansprechpartner (Administrator).

14 Individuelle Einstellungen vornehmen

Sie können die Sprache auf dem Telefondisplay, die Zeit- und Datumsanzeige, den Kontrast, die Intensität der Hintergrundbeleuchtung so wie die Lautstärke der Signale und des Lautsprechers individuell einstellen.

14.1 Spracheinstellungen vornehmen

Sie können zwei verschiedene Spracheinstellungen am Telefon vornehmen.

Pfad: **Menü > 3 Einstellungen > 1 Allgemein > 1 Präferenzen > 1 Sprache**



1. Drücken Sie **Menü**, um das Menü anzuzeigen.
2. Drücken Sie **3 Einstellungen**.
3. Drücken Sie **1 Allgemein**.
4. Drücken Sie **1 Präferenzen**.
5. Drücken Sie **1 Sprache**.
6. Drücken Sie **1 English**, um Englisch oder drücken Sie **2 Deutsch**, um Deutsch als Sprache für das Telefon auszuwählen.
Sie sehen die Meldung: **Bitte warten/Please wait** und danach die Meldung **Sprache geändert/Language changed**. Die gewünschte Spracheinstellung ist hinterlegt.
7. Mit  kommen Sie zur Standardansicht zurück.

14.2 Zeit- und Datumsanzeige einstellen

Standardmäßig ist die Zeit- und Datumsanzeige auf dem Telefon aktiviert. Sie können die Anzeige des Datums, der Uhrzeit und die Zeitfolge einstellen, oder die Anzeige abschalten.



Datumsanzeige einstellen

Pfad: **Menü > 3 Einstellungen > 1 Allgemein > 1 Präferenzen > 2 Zeit/Datum > 1 Datum**

1. Drücken Sie **Menü**, um das Menü anzuzeigen.
2. Drücken Sie **3 Einstellungen**.
3. Drücken Sie **1 Allgemein**.
4. Drücken Sie **1 Präferenzen**.
5. Drücken Sie **2 Zeit/Datum**.
6. Drücken Sie **1 Datum**.
Sie können nun zwischen verschiedenen Anzeigeeoptionen wählen.
7. Wenn Sie sich für eine Anzeige entschieden haben drücken Sie die entsprechende <Ziffer> und bestätigen Sie die Auswahl mit .
8. Mit  kommen Sie zurück zur Standardansicht auf der die Änderung ersichtlich ist.



Uhrzeitanzeige einstellen

Pfad: **Menü > 3 Einstellungen > 1 Allgemein > 1 Präferenzen > 2 Zeit/Datum > 2 Uhrzeit**

1. Drücken Sie **Menü**, um das Menü anzuzeigen.
2. Drücken Sie **3 Einstellungen**.
3. Drücken Sie **1 Allgemein**.
4. Drücken Sie **1 Präferenzen**.
5. Drücken Sie **2 Zeit/Datum**.
6. Drücken Sie **2 Uhrzeit**.
Sie können nun zwischen zwei Anzeigoptionen wählen.
7. Drücken Sie **1 24** wenn Sie die Anzeige im 24-Stunden-Format wünschen
oder
drücken Sie **2 12 AM/PM** wenn Sie die Anzeige im AM/PM-Format wünschen.
8. Drücken Sie  um die Auswahl zu bestätigen.
9. Mit  kommen Sie zurück zur Standardansicht auf der die Änderung ersichtlich ist.

Zeitfolge einstellen

Pfad: **Menü > 3 Einstellungen > 1 Allgemein > 1 Präferenzen > 2 Zeit/Datum > 3 Zeitfolge**

1. Drücken Sie **Menü**, um das Menü anzuzeigen.
2. Drücken Sie **3 Einstellungen**.
3. Drücken Sie **1 Allgemein**.
4. Drücken Sie **1 Präferenzen**.
5. Drücken Sie **2 Zeit/Datum**.
6. Drücken Sie **3 Zeitfolge**.
Sie können nun zwischen zwei Anzeigoptionen wählen.
7. Drücken Sie **Zeit vor Datum**
oder
drücken Sie **Datum vor Zeit**.
8. Drücken Sie  um die Auswahl zu bestätigen.
9. Mit  kommen Sie zurück zur Standardansicht auf der die Änderung ersichtlich ist.

Zeit- und Datumsanzeige abschalten

Pfad: **Menü > 3 Einstellungen > 1 Allgemein > 1 Präferenzen > 2 Zeit/Datum > 4 Abschalten**

1. Drücken Sie **Menü**, um das Menü anzuzeigen.
2. Drücken Sie **3 Einstellungen**.
3. Drücken Sie **1 Allgemein**.
4. Drücken Sie **1 Präferenzen**.
5. Drücken Sie **2 Zeit/Datum**.
6. Drücken Sie **4 Abschalten**.
Die Datums und Zeitanzeige wurde abgeschaltet
7. Mit  kommen Sie zur Standardansicht zurück.

Zeit- und Datumsanzeige wieder einschalten.

Pfad: **Menü > 3 Einstellungen > 1 Allgemein > 1 Präferenzen > 2 Zeit/Datum > 4 Abschalten**

1. Drücken Sie **Menü**, um das Menü anzuzeigen.
2. Drücken Sie **3 Einstellungen**.
3. Drücken Sie **1 Allgemein**.
4. Drücken Sie **1 Präferenzen**.
5. Drücken Sie **2 Zeit/Datum**.
6. Drücken Sie **1 Aktivieren**
Das Menü zur Auswahl der Zeit- und Datumseinstellungen steht Ihnen wieder zur Verfügung.

14.3 Telefonbuchsuche

Sie können einstellen, ob Sie die Telefonbuchsuche aktivieren oder deaktivieren möchten.

Pfad: **Menü > 3 Einstellungen > 1 Allgemein > 1 Präferenzen > 2 Zeit/Datum > 4 Abschalten**

1. Drücken Sie **Menü**, um das Menü anzuzeigen.
2. Drücken Sie **3 Einstellungen**.
3. Drücken Sie **1 Allgemein**.
4. Drücken Sie **1 Präferenzen**.
5. Drücken Sie **3 Telefonbuch**.
6. Drücken Sie **1 Suche beibehalten**.
7. Drücken Sie **1 Deaktiviert**, wenn Sie die Telefonbuchsuche deaktivieren möchten
oder
drücken Sie **2 Aktiviert**, wenn Sie die Telefonbuchsuche aktivieren möchten.
8. Mit  kommen Sie zur Standardansicht zurück.

Hinweis:



Wenn Sie die Telefonbuchsuche deaktivieren, trennt das Telefon den Kontakt zum LDAP-Server.

14.4 Kontrast

Sie können die Helligkeit der Anzeige bei individuell einstellen.

Kontrast einstellen

Pfad: **Menü > 3 Einstellungen > 1 Allgemein > 1 Kontrast**



1. Drücken Sie **Menü**, um das Menü anzuzeigen.
2. Drücken Sie **3 Einstellungen**.
3. Drücken Sie **1 Allgemein**.
4. Drücken Sie **1 Kontrast**.
5. Drücken Sie **Ab**, um den Kontrast zu verringern oder drücken Sie **Aufwärts**, um die Kontrast zu erhöhen.
In der Anzeige sehen Sie die Stärke des eingestellten Kontrasts.
6. Drücken Sie  um Ihre Einstellung zu bestätigen.
7. Mit  kommen Sie zur Standardansicht zurück.

14.5 Intensität der Hintergrundbeleuchtung einstellen

Sie können die Intensität der Hintergrundbeleuchtung individuell einstellen.



Intensität der Hintergrundbeleuchtung einstellen

Pfad: **Menü > 3 Einstellungen > 1 Allgemein > 3 Intensität Hintergrundbeleuchtung > 1 Intensität Hintergrundbeleuchtung. An**

1. Drücken Sie **Menü**.
2. Drücken Sie **1 Einstellungen**.
3. Drücken Sie **1 Allgemein**.
4. Drücken Sie **2 Intensität Hintergrundbeleuchtung**
5. Drücken Sie **1 Intensität Hintergrundbeleuchtung. An**.
6. Wählen Sie die gewünschte Stärke aus und bestätigen Sie Ihre Auswahl mit .
7. Drücken Sie **Speichern**, um die gewünschte Einstellung zu speichern.
8. Mit  kommen Sie zur Standardansicht zurück.

Hintergrundbeleuchtung bei Standby

Pfad: **Menü > 3 Einstellungen > 1 Allgemein > 3 Intensität Hintergrundbeleuchtung > 2 Intensität Hintergrundbeleuchtung Standby**

1. Drücken Sie **Menü**.
2. Drücken Sie **1 Einstellungen**.
3. Drücken Sie **1 Allgemein**.
4. Drücken Sie **2 Intensität Hintergrundbeleuchtung**
5. Drücken Sie **2 Intensität Hintergrundbeleuchtung Standby**.
6. Wählen Sie die gewünschte Stärke aus und bestätigen Sie Ihre Auswahl mit .
7. Drücken Sie **Speichern**, um die gewünschte Einstellung zu speichern.
8. Mit  kommen Sie zur Standardansicht zurück.

Maximale Intensität einstellen

Pfad: **Menü > 3 Einstellungen > 1 Allgemein > 3 Intensität Hintergrundbeleuchtung > 3 Maximale Intensität**

1. Drücken Sie **Menü**.
2. Drücken Sie **1 Einstellungen**.
3. Drücken Sie **1 Allgemein**.
4. Drücken Sie **2 Intensität Hintergrundbeleuchtung**
5. Drücken Sie **3 Maximale Intensität**.
6. Drücken Sie **Ab**, um den Kontrast zu verringern oder drücken Sie **Aufwärts**, um die Kontrast zu erhöhen.
In der Anzeige sehen Sie die Stärke des eingestellten Kontrasts.
7. Drücken Sie **OK**, um Ihre Einstellung zu bestätigen.
8. Mit  kommen Sie zur Standardansicht zurück.

15 Automatische Software-Aktualisierungen

In Vodafone OfficeNet erfolgen Software-Aktualisierungen automatisch. Während einer laufenden Aktualisierung sehen Sie eine Einblendung in der Anzeige. Der Fortschrittsbalken zeigt den aktuellen Stand der Aktualisierung an.

Achtung:

Unterbrechen Sie während einer laufenden Aktualisierung auf keinen Fall die Stromversorgung und starten Sie das Telefon nicht neu.

16 Fehler beheben

Sie haben mehrere Möglichkeiten, um einen Fehler zu beheben oder im Fehlerfall Informationen zu erhalten, die Ihr für Telekommunikation verantwortlicher Ansprechpartner (Administrator) zur Fehleranalyse benötigt.

16.1 Telefon neu starten





Sie haben folgende Möglichkeiten, das Telefon neu zu starten.

Weicher Neustart über Menü

Pfad: **Menü > 3 Einstellungen > 1 Allgemein > 6 Telefon neu starten**

1. Drücken Sie **Menü**, um das Menü anzuzeigen.
2. Drücken Sie **3 Einstellungen**.
3. Drücken Sie **1 Allgemein**.
4. Drücken Sie **6 Telefon neu starten**.
Sie sehen **Telefon neu starten** in der Statusleiste und die Meldung **Sind Sie sicher?** wird angezeigt.
5. Drücken Sie **Ja**, um den Neustart zu bestätigen.
6. Die Telefon-Software wird heruntergefahren und neu gestartet.
Warten Sie, bis das Standardfenster angezeigt wird.

Weicher Neustart durch Eingabe eines Funktionscodes

1. Drücken Sie, für 2 Sekunden, gleichzeitig , ,  und .
2. Die Telefon-Software wird heruntergefahren und neu gestartet.
Warten Sie, bis das Standardfenster angezeigt wird.

Harter Neustart

Versuchen Sie zuerst, einen weichen Neustart zu veranlassen.

Achtung:

Ziehen Sie niemals den Stecker des Netzteils aus der Buchse  oder das Netzteil aus der Steckdose während das Telefon Software herunterlädt, zum Beispiel bei einer automatischen Software-Aktualisierung.

Um einen harten Neustart zu veranlassen, gehen Sie folgendermaßen vor:

1. Ziehen Sie am Telefon den Stecker des Netzteils aus der Buchse  oder das Netzteil aus der Steckdose.
2. Stecken Sie den Stecker oder das Netzteil nach ein paar Sekunden wieder zurück in die Buchse oder Steckdose.
3. Warten Sie, bis Sie erneut das Standardfenster sehen.

16.2 Konfiguration aktualisieren

Sie haben folgende Möglichkeit, die Konfiguration des Telefons zu aktualisieren.

Pfad: **Menü > 3 Einstellungen > 1 Allgemein > 5 Konfiguration aktualisieren**

1. Drücken Sie **Menü**, um das Menü anzuzeigen.

2. Drücken Sie **3 Einstellungen**.
3. Drücken Sie **1 Allgemein**.
4. Drücken Sie **5 Konfiguration** aktualisieren.
Sie sehen **Konfiguration aktualisieren** in der Statusleiste und die Meldung **Sind Sie sicher?** wird angezeigt.
5. Drücken Sie **Ja**, um den Aktualisierung zu bestätigen.
Die Telefon-Software wird heruntergefahren und neu gestartet.
Warten Sie, bis das Standardfenster angezeigt wird.

16.3 Systeminformationen ermitteln

Um im Fehlerfall die notwendigen Informationen Ihrem für Telekommunikation verantwortlichen Ansprechpartner (Administrator) mitteilen zu können, gehen Sie folgendermaßen vor:

Pfad: **Menü > 2 Systeminformationen**

1. Drücken Sie **Menü**, um das Menü anzuzeigen.
2. Drücken Sie **2 Systeminformationen**.
3. Sie sehen das Fenster **Systeminformationen** mit den folgenden Angaben:

1 Plattform		
	1 Telefon	
	2 Anwendung	
		1 Hauptprogramm
		2 Bestandteile
3 Konfiguration		
2 Netzwerk		
	1 TCP-/IP-Parameter	
	2 Ethernet	
	3 Netzwerkstatistik	
3 Anschlüsse		
4 Diagnose		
	1 Hardware testen	
		1 Audiodiagnose
		2 Tastenfelddiagnose
		3 Displaydiagnose
	2 Schaubilder	
		1 CPUlast
		2 Netzwerklast
	3 Speicherverwendung	
3 Medienstatistik		
5 Status des Telefonbuchs		
6 Lizenzen		
7 Gerätezertifikate		

16.4 Hilfe erhalten

Bei allen Fragen zu Funktionen und Einstellungen, die Sie in dieser Bedienungsanleitung nicht beantwortet finden, wenden Sie sich an Ihren für Telekommunikation verantwortlichen Ansprechpartner (Administrator).

Im Fehlerfall Hilfe erhalten

1. Versuchen Sie einen Neustart, wie im *Telefon neu starten* auf Seite 41 beschrieben.
2. Ermitteln Sie, wie im *Systeminformationen ermitteln* auf Seite 41 beschrieben, die notwendigen Systeminformationen, um eine Fehleranalyse zu erleichtern.
3. Wenden Sie an Ihren für Telekommunikation verantwortlichen Ansprechpartner (Administrator).

Index

A

Alle Anrufe umleiten	25
Alphanumerische Zeichen eingeben ...	16
An- und Abmelden.....	20
Anklopfen verwenden.....	30
Anonym anrufen.....	23
Anruf abweisen.....	24
Anruf annehmen	24
Anruf beenden.....	31
Anruf halten und zurückholen	28, 30
Anruf tätigen	22
Anruf übergeben	28, 30, 31
Anrufe makeln.....	28, 30
Anrufe umleiten.....	24, 25
Anruflisten verwalten	33
Anruflisten verwenden	33
Anzeige.....	13
Anzeige ankommender Anrufe.....	14
Anzeige entgangener Anrufe.....	15
Anzeige von Sprachnachrichten	15
Aufbau der Anzeige	8, 13
Automatische Software- Aktualisierungen	39

B

Bedienelemente	12
Bei Besetzt umleiten.....	26
Bei Nichtmelden umleiten.....	26
Blacklist und Whitelist verwenden..	24, 25

C

Copyright-Vermerk.....	2
------------------------	---

D

Direkt anrufen.....	22
---------------------	----

E

Einführung in Vodafone OfficeNet	6
Entsorgung und Reinigung.....	4

F

Fehler beheben.....	40
---------------------	----

H

Haftung.....	1
Hilfe erhalten	42

I

Im Menü navigieren	19
Individuelle Einstellungen vornehmen	35
IP-Adresse ermitteln	41

K

Konferenz verwenden.....	29
--------------------------	----

Konventionen	7
--------------------	---

L

Lautstärke ändern.....	35
Lieferumfang prüfen.....	9

M

MAC-Adresse ermitteln.....	41
Manuell abweisen	24
Menü.....	7, 17
Menüstruktur kennen lernen.....	17
Mikrofone ausschalten	12

N

Normkonformität.....	3
Notrufnummer anrufen.....	22

R

Rufnummer aus Anrufliste anrufen	22, 33
Rufnummer aus dem Telefonbuch anrufen	22

S

Sicherheitshinweise	2
Sprach-Mailbox verwenden	32
Stummschaltung aktivieren.....	12
Symbole	8
Symbole der Anzeige	16
Systeminformationen ermitteln.....	41, 42

T

Telefon aufstellen und anschließen	9, 11
Telefon in Betrieb nehmen	9
Telefon initialisieren und registrieren ..	10
Telefon kennen lernen	12
Telefon neustarten.....	40, 42
Telefonbuch verwenden.....	22, 34
Telefonieren	22

W

Wahlwiederholung verwenden	22
----------------------------------	----

Z

Zu dieser Bedienungsanleitung.....	7
------------------------------------	---